

A

Y

A



La forme succède  
à la magie.

**selux**

Aya

Une nouvelle génération de luminaires où la technologie d'éclairage intelligente et de qualité rencontre un design inspiré de la magie de la nature.

Avec Aya, nous apportons une solution aux problèmes écologiques en utilisant les dernières découvertes scientifiques. L'équilibre entre l'Homme, la nature, le design et la fonctionnalité est réinterprété pour créer de la lumière pour les générations à venir. Aya intègre toutes les fonctions des luminaires du futur et répond à toutes les exigences de l'éclairage durable, tout en soulignant la beauté naturelle des espaces urbains.



# Profils lumineux circulaires

Lumière au rythme de la nature.



Aya, combinée à nos « Profils Lumineux Circulaires » scientifiquement fondés, harmonise les besoins des personnes et de la nature en ajustant la couleur et l'intensité de la lumière en fonction de la période de l'année et du moment de la journée, économisant ainsi de l'énergie et préservant l'environnement. Cela crée une nouvelle simplicité qui permet à toutes les communes d'avoir des solutions d'éclairage durables dans tous les lieux. L'algorithme est préinstallé dans chaque luminaire sur le Selux Core. Il n'y a pas besoin d'une conception et d'une assistance qui prennent du temps. Le luminaire est livré prêt à l'emploi.

Biological Red

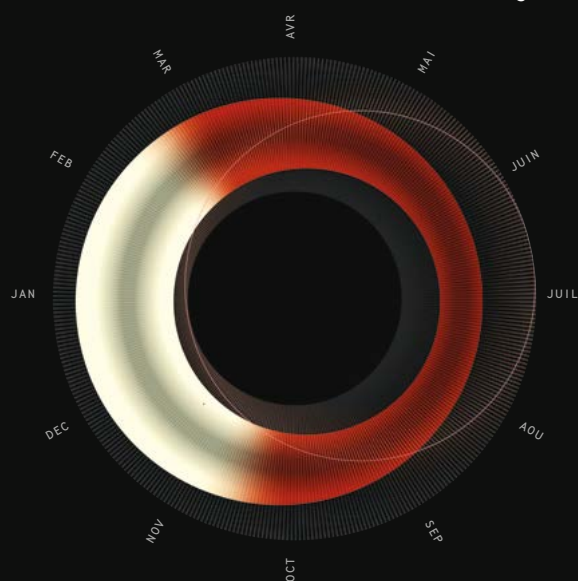

Biological White

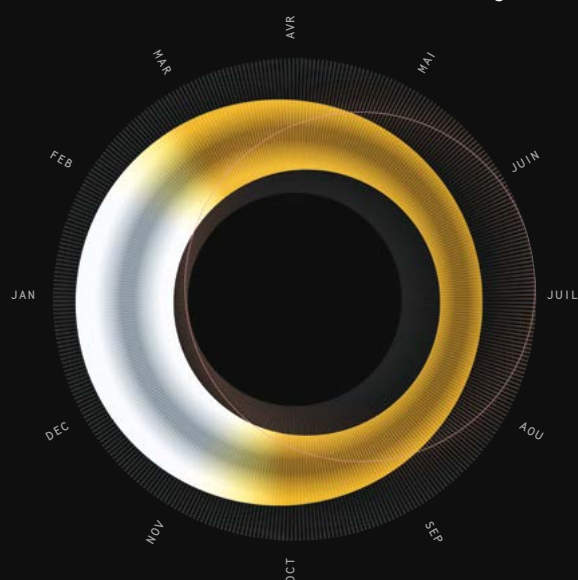

Adjusting White







Conçu pour protéger  
le ciel nocturne.

Une lumière qui guide  
La diffusion lumineuse  
assure la sécurité et  
l'orientation.

Aya est conforme aux normes Dark Sky et contribue à préserver le ciel nocturne en réduisant la pollution lumineuse. La combinaison d'une optique profonde et d'une distribution précise de la lumière permet de maximiser l'utilité de la lumière tout en évitant la pollution lumineuse.

Auto-nettoyage par  
l'eau de pluie — en suivant  
l'exemple de la nature.



La forme organique d'Aya permet à l'eau de pluie d'être guidée le long du corps du luminaire, de haut en bas. Cela permet non seulement de nettoyer le luminaire, mais aussi d'améliorer l'efficacité de la lumière.

Ressources minimales  
Intégration maximale.

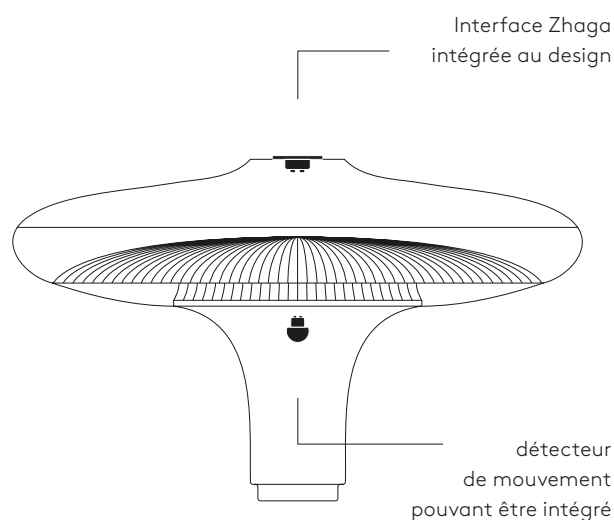

Tout ce qui ne fonctionne pas ou est inutile est filtré par la nature. Suivant cette maxime, la forme d'Aya a émergé de sa fonction — avec une utilisation minimale de matériaux pour préserver les ressources. La silhouette s'intègre parfaitement dans les espaces urbains et naturels grâce à ses contours doux.

## Optique sans éblouissement

Pour un confort visuel et une plus grande flexibilité.



Des optiques spécialement conçues, combinées à la forme du luminaire, permettent de contrôler l'émission de lumière. Selon la disposition des optiques modulaires, la distribution de la lumière peut être symétrique ou asymétrique. L'utilisation d'écrans anti-éblouissement minimise la lumière diffuse. Les zones résidentielles et les zones naturelles sont ainsi protégées de la lumière indésirable.

sym. circulaire

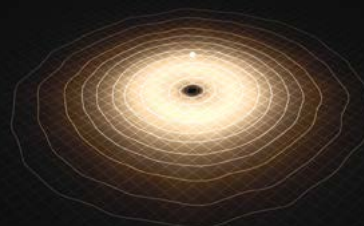

sym. ovale

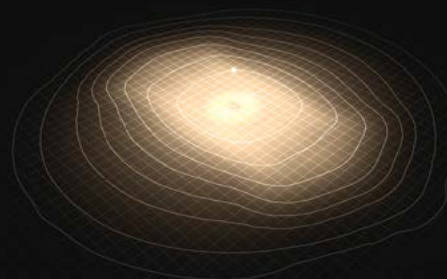

asym. étroite

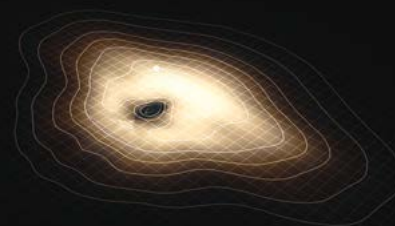

asym. large

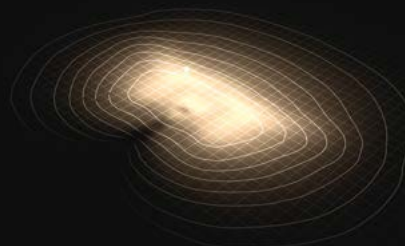



# Connexion flexible

Pour divers types de mâts.



mât design

Ø 76



mât conique

Ø 60

## Dimensions

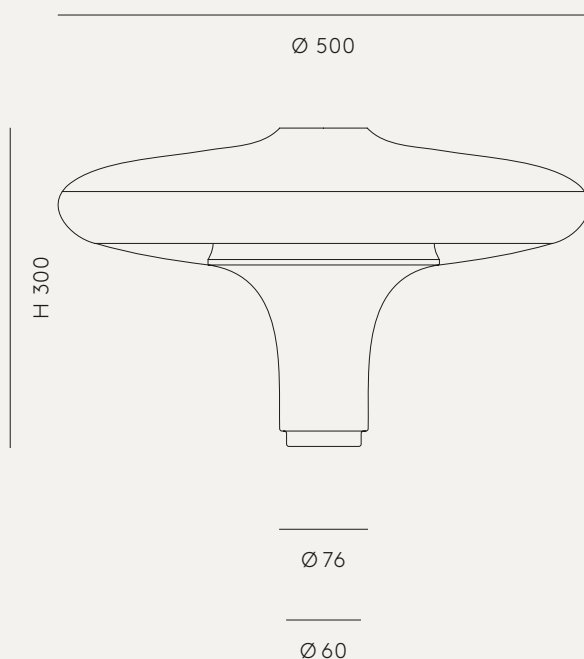

## Spécifications techniques

**Classe d'étanchéité** IP 65

**Classe électrique** Classe II, Classe I en option

**Matériaux** Corps moulé en PC, châssis en aluminium moulé sous pression

**Efficacité lumineuse** jusqu'à 130 lm/W

**Température de couleur** Biological Red, Biological White, 2200K, 2700K, 3000K, 4000K

**Driver** 120 - 277V / 50 - 60 Hz

**Optique** Réflecteur argenté

**Distribution lumineuse** sym. circulaire ; sym. ovale  
asym. étroite ; asym. large

**Emmancement** 76 ou 60 mm

**Interfaces** DALI

**Contrôles**

- Au rythme de la nature via Selux Core
- Programmation via le système de gestion de l'éclairage en liaison avec Zhaga

**Options de gradation** Fix Dimm, HNS, Dynadimmer, CLT, AmpDim

# Diversité pour les espaces urbains.

## Aya

### Options de montage

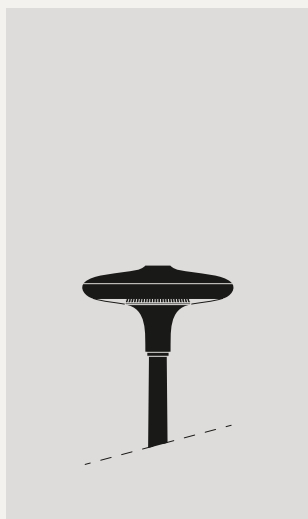

En top de mât



Suspendu

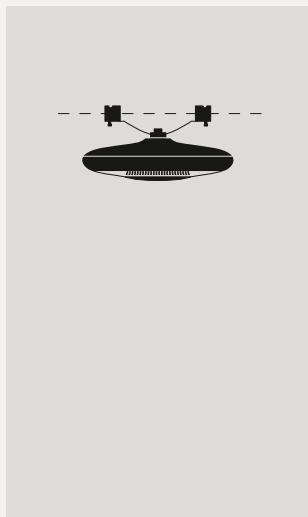

Caténaire

Avec Aya, vous pouvez donner une cohérence à l'identité d'un espace urbain grâce aux différentes options d'installation et de montage disponibles. Les options vont des luminaires en top de mât pour les rues résidentielles, les chemins ou les places, aux luminaires suspendus et caténaire pour les rues larges et les grandes zones, ce qui vous permet de maintenir un concept cohérent.

\*Luminaires en top de mât disponibles à partir de Q1/2024,  
Versions suspendues et caténaire disponibles à partir de Q3/2024.

### Editeur

Selux GmbH  
Volkmarstraße 18  
12099 Berlin, Allemagne  
www.selux.com

### Responsable du contenu

Selux GmbH  
Volkmarstraße 18  
12099 Berlin, Allemagne  
www.selux.com

### Conception et design

Selux  
Tom Richter &  
Manuela Schnabel

### Impression et production

Königsdruck  
Alt-Reinickendorf 28  
13407 Berlin

Selux est une marque déposée de Selux GmbH.

Sous réserve de modifications techniques et d'erreurs.

Nos conditions de vente et de livraison peuvent être consultées sur notre site internet à l'adresse [www.selux.com](http://www.selux.com)

L'utilisation des textes et des images, même sous forme d'extraits, sans l'accord de Selux GmbH est contraire au droit d'auteur et punissable. Ceci est valable également pour les reproductions, les traductions, les micro-filmages et pour le traitement par des systèmes électroniques.

10074993  
Version française  
2024  
Imprimé en Allemagne



Chez Selux, cela fait plus de 75 ans que nous nous demandons comment éclairer les lieux. Comment créer sécurité, bien-être et beauté grâce à la lumière ? Comment nos produits fonctionnent-ils pendant la journée lorsqu'ils sont des objets dans les espaces publics ?

Ce qui est étonnant, c'est que les réponses à ces questions se trouvent sous nos yeux. La nature nous fournit les réponses. Dans la nature, tout est en harmonie. Tout se complète, rien ne domine à long terme. La nature ne connaît pas la monoculture, rien n'est à la mode et tout ce qui n'a pas de sens finit par disparaître. Il en résulte des protagonistes parfaits qui existent en interaction les uns avec les autres et qui s'optimisent en permanence.

C'est ainsi que nous sommes parvenus à une prise de conscience centrale : l'intemporalité est la meilleure forme de durabilité. Nous voulons créer des produits que nous trouverons encore beaux dans les décennies à venir et qui fonctionneront parfaitement. Des produits qui entrent en symbiose avec les lieux et qui fonctionnent harmonieusement avec la nature.



Quand la forme rencontre la fonction.  
Lorsque quelque chose de nouveau et d'inédit fait son apparition.  
Lorsque nous sommes fascinés par la symbiose.  
C'est cela la magie.